

TAMIZADORAS
VIBRATORIAS
MULTIDESK
DE CLASIFICACIÓN

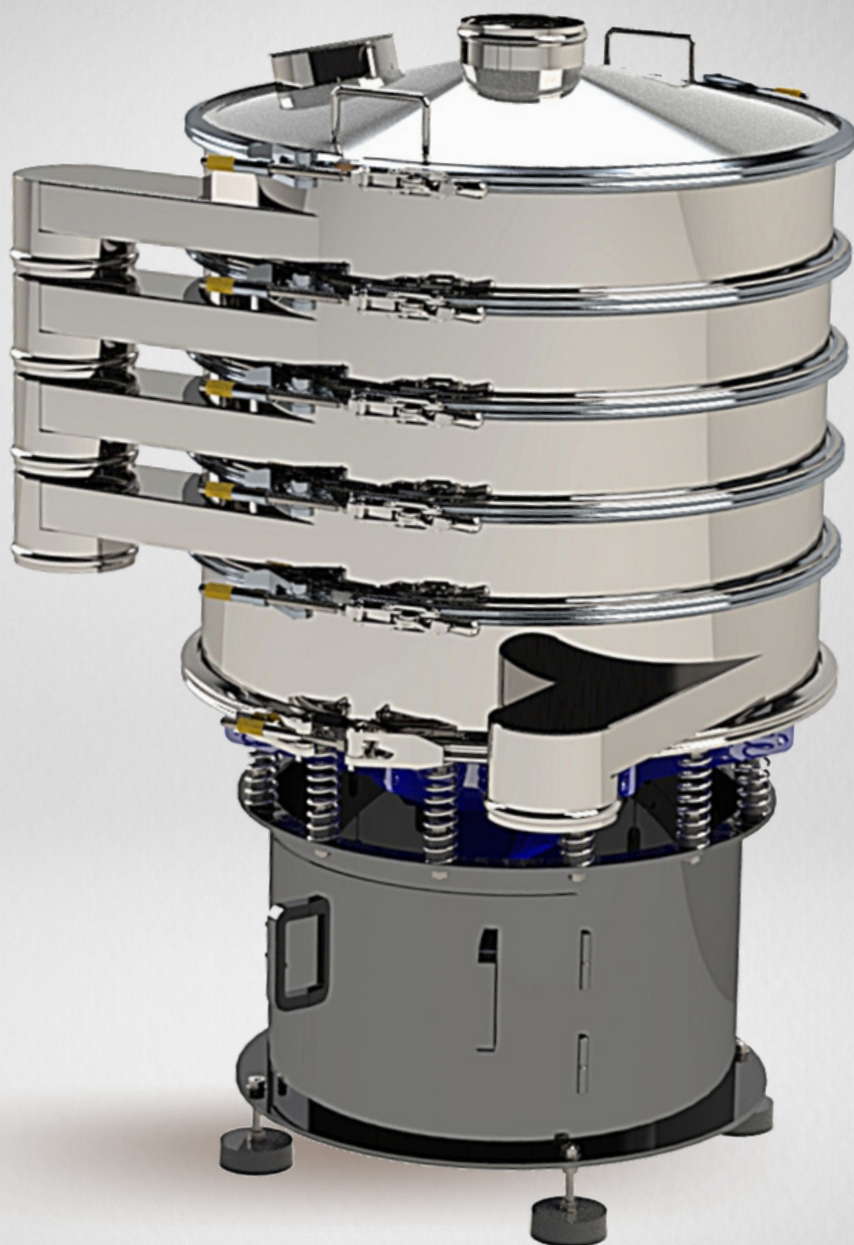

C I S a 
SIEVING TECHNOLOGIES



MULTIDESK

TAMIZADORAS VIBRATORIAS DE CLASIFICACIÓN SERIE CST

Solicite el servicio de
Certificado de Calibración
de Tamices



Tamizadoras industriales vibratorias de clasificación y separación serie CST.

Indicada para separar, clasificar y ordenar **todo tipo de materiales en diferentes tamaños y fracciones.**

Dispone de un **sistema de descolmatado** que elimina la obstrucción del producto consiguiendo un mejor rendimiento del equipo, y proporcionando una mayor durabilidad. El sistema de descolmatado evita que la malla se ciegue o se obstruya, un problema muy común con ciertos polvos difíciles.

Tecnología de **configuración de contrapesos** para controlar el tiempo que el producto permanece en el tamiz y el descolmatado del mismo.

Totalmente configurable, permite montar hasta cuatro niveles de malla y cinco separaciones de producto. Permite tamizar tanto en vía seca como en vía húmeda.

ESPECIFICACIONES

- Base construida en acero carbono pintado RAL (op. INOX 304/316)
- Incluye fondo más una estación de tamizado.
- Construcción en INOX AISI-304 (opcional en AISI-316).
- Salidas de producto posicionables.
- Abrazadera tipo Clamp.
- Posibilidad de varios acabados, en pulidos interiores/exteriores.
- Cumplimiento y marcaje CEE.

ACCESORIOS Y OPCIONES

- Tamices industriales de diámetro y/o luz de malla a determinar (según modelo y producto).
- Junta para tamiz en calidad FDA.
- Tapa superior en calidad AISI-304 (opcional AISI-316).
- Documento de validación IQ.
- Documento de validación OQ.



VENTAJAS

- Tamizadoras polivalentes, aptas para todo tipo de industrias y entornos.
- Idóneas para tamizar polvos, líquidos, productos molidos o desintegrados.
- Sistema de abrazaderas para realizar **cambios de una forma más rápida y segura.**
- Facilidad de limpieza, diseñada para evitar rincones.
- Fabricado en EU.
- 2 años de garantía.

INCLUYE

- ✓ Manual de instrucciones.
- ✓ Toma de engrase motor.

INDUSTRIAS DE APLICACIÓN



Alimentaria Farma Química Reciclaje Aditivos

MULTIDESK

TAMIZADORAS VIBRATORIAS DE CLASIFICACIÓN SERIE CST



CARACTERÍSTICAS TÉCNICAS

CARACTERÍSTICAS GENERALES

Modelo	CST-500	CST-800	CST-1200	CST-1500
Voltaje	110/240/260-480	110/240/260-480	110/240/260-480	110/240/260-480
Frecuencia	50 / 60 Hz	50 / 60 Hz	50 / 60 Hz	50 / 60 Hz
Potencia	0,53 - 0,67 kW	1,1 - 1,2 kW	2 - 2,7 kW	2 - 2,7 kW
Nº tamices	1 < 4	1 < 4	1 < 4	1 < 4
Sup. tamiz (m²)	0,162	0,445	1,037	1,545

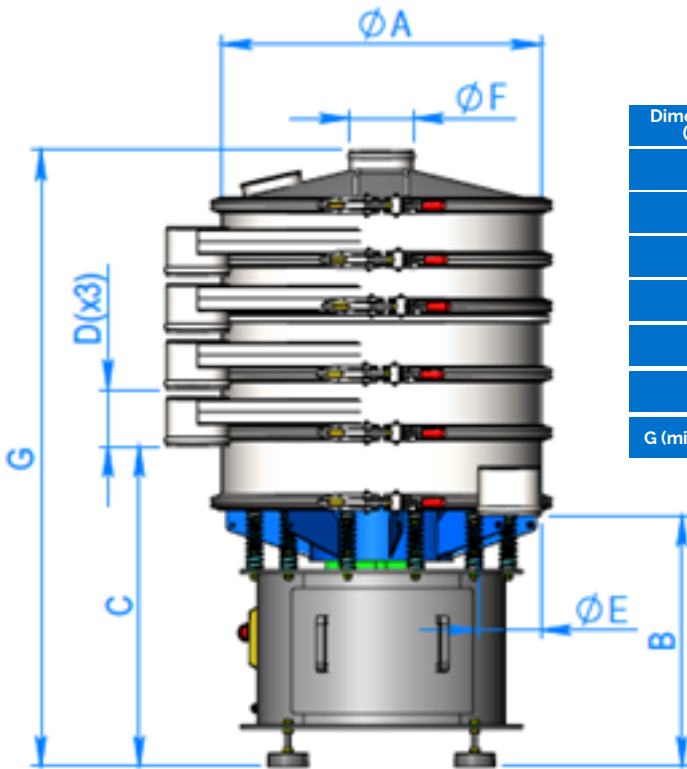

DIMENSIONES POR MODELO

Dimensiones (mm)	CST-500	CST-800	CST-1200	CST-1500
A	500	800	1200	1500
B	450	550	600	600
C	600	715	800	835
D	115	115	200	225
E	DN125	DN150	DN200	DN200
F	DN125	DN150	DN200	DN200
G (min. < max.)	720 < 1386	900 < 1400	1010 < 1810	1100 < 2000

Posibilidad de montar hasta 4 niveles de malla (5 separaciones)

Dirección del material	Ángulo de avance	Posición del contrapeso	Usos típicos
	0°		Rápida separación de materiales fáciles de tamizar
	40°		Cribado en seco común
	60°		Clasificación precisa de polvos finos
	100°		Tamizados de seguridad

INDUSTRIAS DE APLICACIÓN

